

MGM[®]



MGM HD LUX



www.mgm.dk



MGM HD LUX STOKERFYR

MGM HD LUX er et moderne og renligt fyr
Udviklet med det formål at give brugeren
maksimal frihed i brændselsvalg, kombi-
neret med automatisk drift og rensning.

MGM HD LUX fordele:

- Pat anm walking floor brænder
- Støbejerns brænder rist
- Stor frihed til brændsels valg
- Supplerings fyring med brænde
- Iltstyring (selv regulerende)
- Røgsuger (støv fri drift)
- Askesnegl
- Alarm ved fuld aske kasse
- El tænding
- Motion control
- Anti blokerings system
- Auto regulering af primær luft
- Auto regulering af sekundær luft
- Celle sluse i støbejern
- Tandhjuls gear med lavt forbrug
- Auto kedel rens
- Fås med indfyring højre/venstre
- Uge program for mixer
- GSM Modem (option)
- Internet (option)
- Høj nytte virkning
- Testet efter 303-5 klasse 5
- Bygget på mere end 30 års erfaring

8. HØJ EFFEKTIVE TANDHJULS GEAR OG MOTORER MED LAVT EL FORBRUG SIKRER STABIL OG STØJFRI DRIFT, MOTION CONTROL FORHINDRER BLOKERING



7. CHOPPING BOX

- ✓ Kviste og stikkere ledes til celle slusen
- ✓ Drift stop undgås

**Strøm forbrug
KUN 0,18 KW !!!**

- ✓ Enestående effektivitet
- ✓ Flexible montering
- ✓ Lang levetid
- ✓ Stort moment



6. SIKKERHED MOD TILBAGEBRAND

Føde system med motion control forhindrer blokering, celle sluse i støbejern sikrer at der på intet tids punkt er forbindelse fra brænder og til brændsels lager.



5. UD MADER SNEGL

- ✓ Ingen blokering
- ✓ Bygget til G 50 flis
- ✓ Lille strøm forbrug
- ✓ Vridnings stabil



2. OMRØRER MED KRAFTIGE BLADFJEDRE



2 stk for Ø 2,0 m



3 stk for Ø 3,0 m



4 stk for Ø 4,0 m

1. OMRØRER MED KONISK TAG

- ✓ Fjedre gemmes under tag til der er behov
- ✓ Ingen ophobning af brændsel
- ✓ Fordeler vægten fra brændsel



LAMBDA STYRING

- Lambda sensor giver signal til styring
- Sikrer i samarbejde med den automatiske
- Regulering af primær og sekundær luft
- Optimal forbrænding og økonomi



**Stort
drejnings moment
2.000 NM !!!**

4. SNEGL RENDE

- ✓ Speciel udformning
- ✓ Maksimal materiale i rende
- ✓ Ingen blokering
- ✓ Udvidelses enheder fra 400-4000 mm



3. GEARKASSE FOR OMRØRER



- ✓ Levetids smurt
- ✓ Sænk smedet gearhus
- ✓ Robust gear
- ✓ Sikker drift
- ✓ Udveksling (l) – 15,6

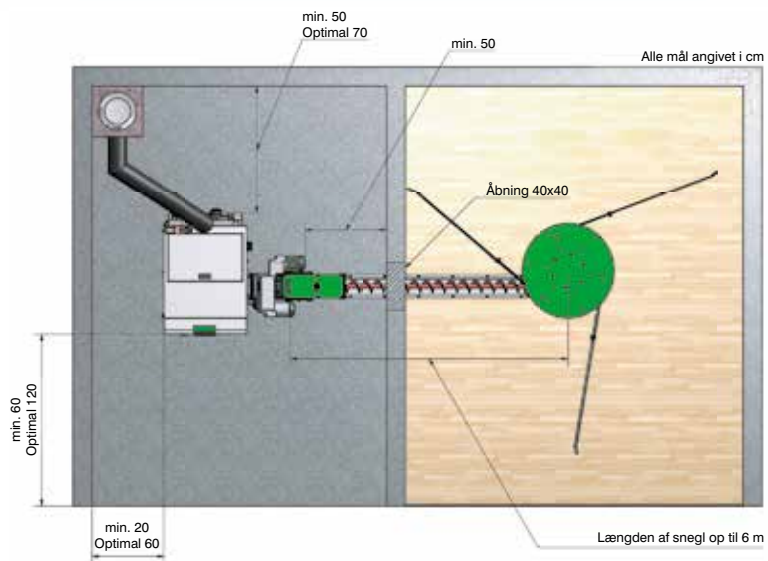
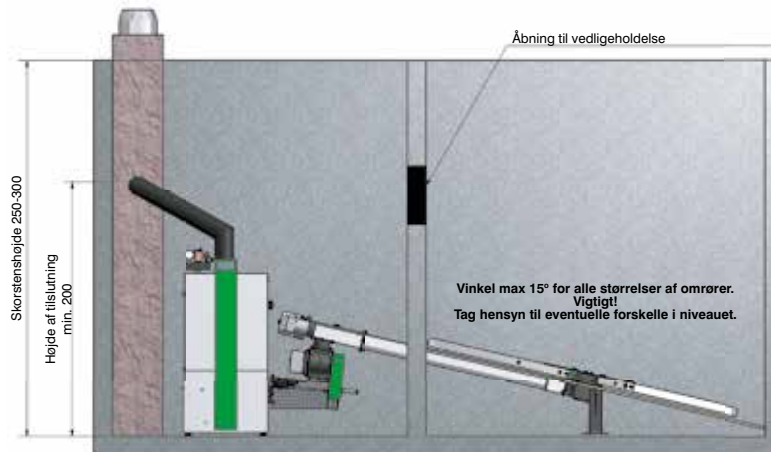
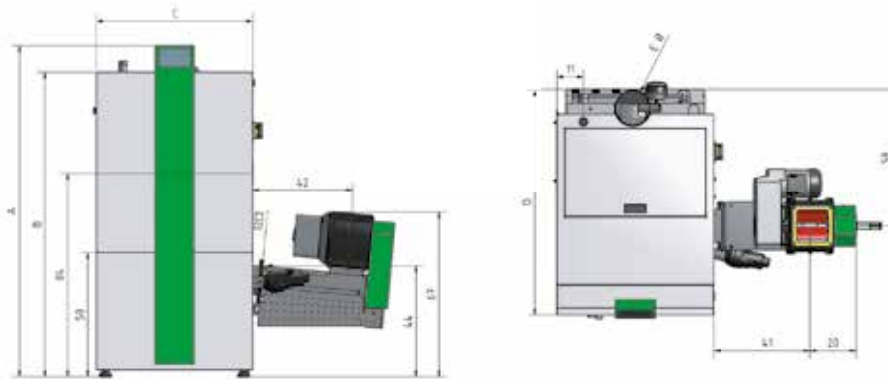

Ydelse	kW	6-22	8-35	15-60	25-100
Dimensioner					
A	cm	134	138	138	141
B	cm	123	127	127	130
C	cm	58	67	76	83
D	cm	98	100	113	130
E	cm	15	15	18	18
Røgrør	mm	150	150	180	180
Vægt	Kg	360	404	494	597
Kedel kapacitet	Lt	70	100	145	185
Kedel klasse EN 303-5		5	5	5	5

MGM[®]



MGM Boilers aps

Tjørring Parken 1 / DK 7400 Herning

Tel: +45 2868 7360

Mail: mail@mgm.dk